

Novapoint
es

.faq
novapoint

Respuesta a las preguntas frecuentes
sobre Novapoint...

.respuestas

**.como moverse en
virtual map**



.faq

.moverse en el modelo

Los 3 grados de libertad los controlamos con el ratón, del siguiente modo:

.botón izquierdo del ratón

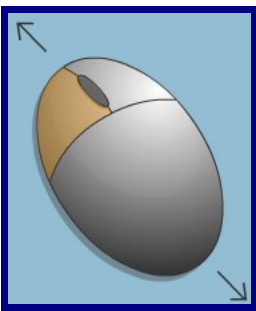

Nos desplazamos en la **dirección que señale el cursor** sobre la ventana del **Visor en Realidad Virtual**.

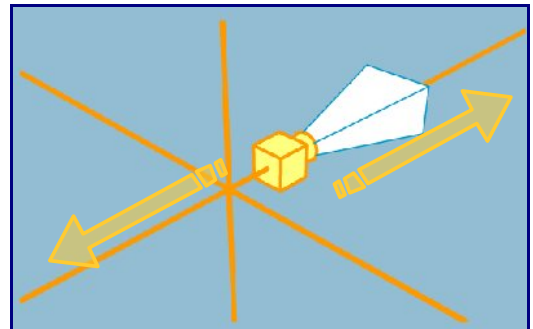

.botón derecho del ratón

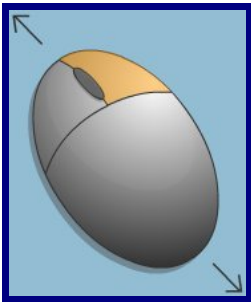

Nos desplazamos en un **plano normal** al definido por la dirección que señala el cursor sobre la ventana.

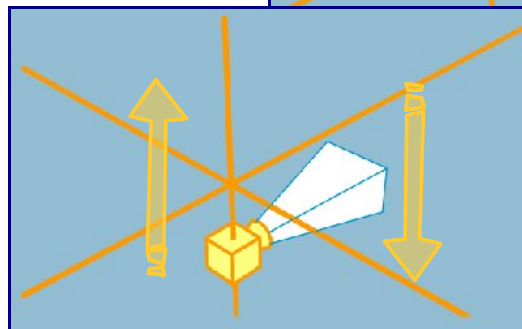
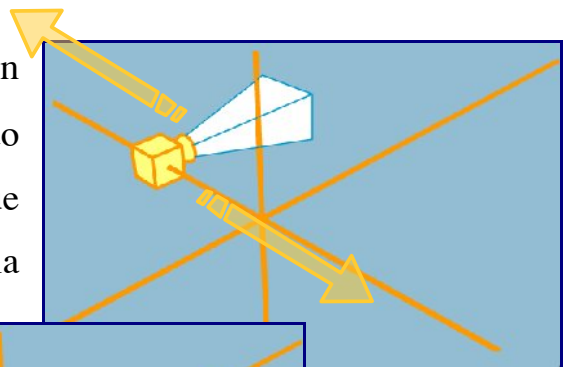

.faq
novapoint

VIANOVA SYSTEMS SPAIN
consultores de proyectos y software
para ingeniería civil y arquitectura

www.vianova.es
contacto@vianova.es
(+34) 91 781 24 30

.botón central del ratón

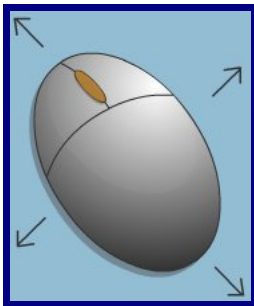

Nos desplazamos en **órbita** en torno al punto en el que nos encontramos

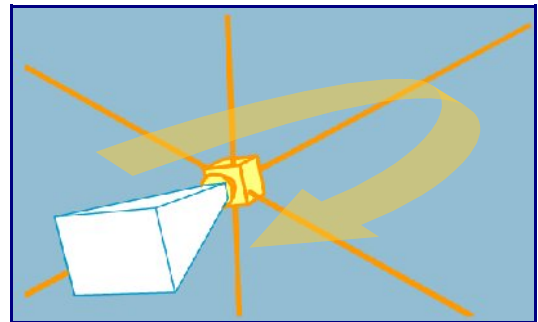

.por teclado

Podemos movernos "sobre el terreno" o "volando" sobre él; para activar o desactivar esta opción pulsamos la tecla "f".

Para ver la malla original, podemos activar o desactivar la vista "wireframe" pulsando la tecla "I".

Desde la ventana de configuración de Virtual Map podemos definir las distintas propiedades, así como tomar imágenes o vídeos.

